

C-106-FU-PC

Banco modelo MODO de listones de madera de conifera certificada FSC® y patas en fundición dúctil GGG-40.

Revision: 01 - 12/07/2019

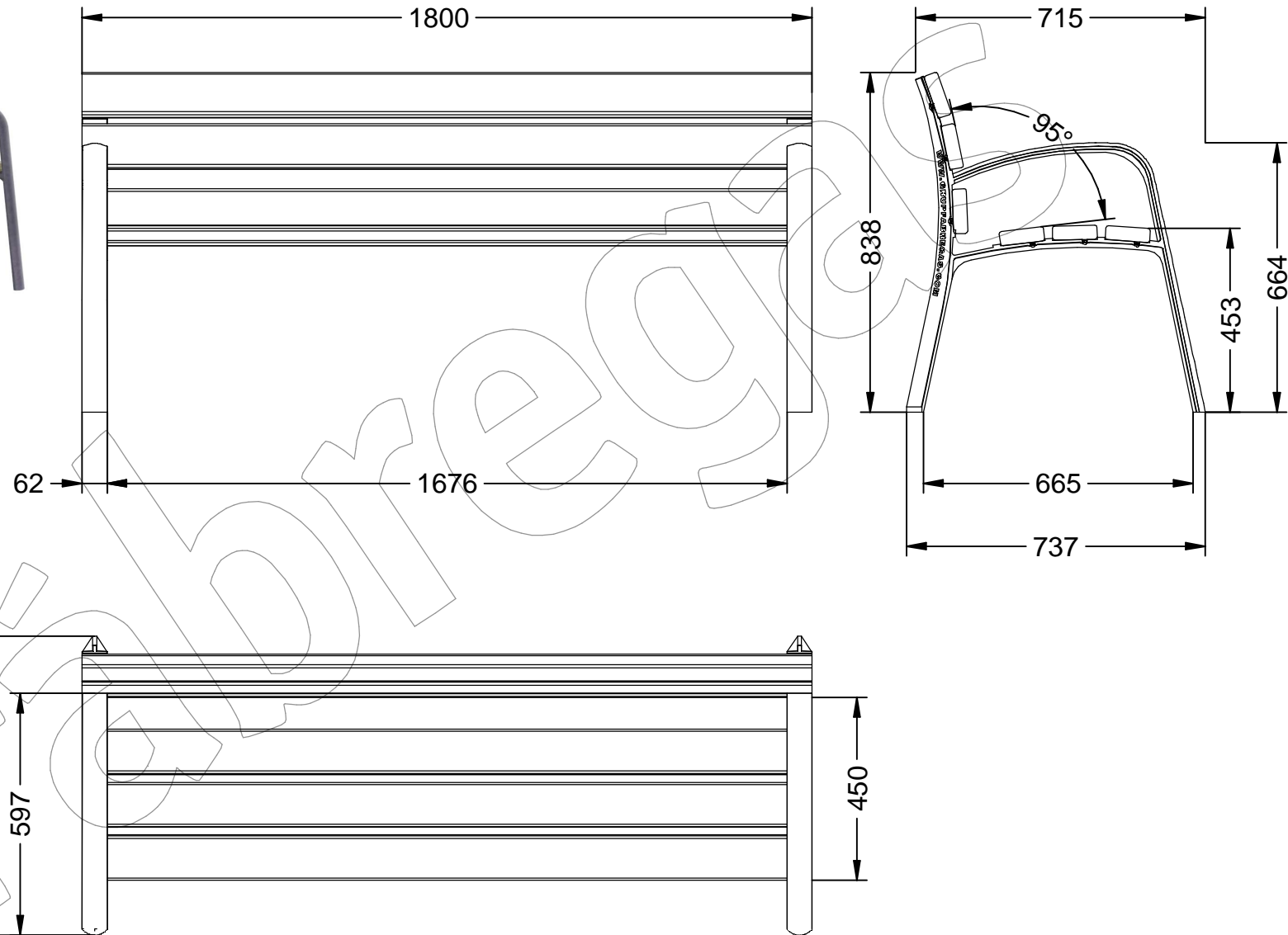

C-106-FU-PC

Banco modelo MODO de listones de madera de conifera certificada FSC® y patas en fundición dúctil GGG-40.

Revision: 01 - 12/07/2019



-ES- 

Descripción: Banco modelo MODO, con patas de fundición dúctil pintado en oxirón negro forja y 6 listones de madera de conifera certificada FSC®.

Materiales:

Pata: Fundición dúctil GGG-40.

Listón: Madera de conifera certificada FSC®.

Acabados:

Pata: Pintada en oxirón negro forja.

Listón: Tratamiento auto-clave clase IV.

Anclaje: Mediante empotramiento con 4 tornillos DIN 933 M10 x 100 mm.
Tornillería en acero inoxidable.

-EN- 

Description: Model bench MODO, with legs of ductile cast iron painted in black oxiron forge and 6 strips of conifer wood FSC® certified.

Materials:

Leg: Ductile iron GGG-40.

Ribbon: FSC® certified coniferous wood.

Paint finish:

Leg: Painted in oxiron black forge.

Ribbon: Class IV auto-key treatment.

Anchorage: By recess with 4 screws DIN 933 M10 x 100 mm.
Stainless steel screws.

-PT- 

Descrição: Banco modelo MODO, com pernas de ferro fundido dúctil pintado em forja de oxirón preto e 6 tiras de madeira de coníferas Certificado FSC®.

Materiais:

Perna: Ferro dúctil GGG-40.

Ribbon: Madeira conífera com certificação FSC®.

Acabamentos:

Perna: Pintada em forja preta oxiron.

Faixa de opções: Tratamento de chave automática de classe IV.

Ancoragem: Por recesso com 4 parafusos DIN 933 M10 x 100 mm.
Parafusos de aço inoxidável.

-CA- 

Descripció: Banc model MODO, amb potes de fosa dúctil pintat en oxirón negre forja i 6 llistons de fusta de conifera certificada FSC®.

Materials:

Pota: Fosa dúctil GGG-40.

Listó: Fusta de conifera certificada FSC®.

Acabats:

Pota: Pintada a oxirón negre forja.

Listó: Tractament acte-clau classe IV.

Anclatge: Mitjançant encastament amb 4 cargols DIN 933 M10 x 100 mm.
Tornilleria en acer inoxidable.

-FR- 

Description: Banc MODO, avec pieds en fonte ductile peint en forge noire et 6 bandes de bois de conifère Certifié FSC®.

Matériaux:

Jambe: Fonte ductile GGG-40.

Ruban: Bois de conifères certifié FSC®.

Finitions:

Jambe: Peinte en forge noire oxiron.

Ruban: Traitement par clé automatique de classe IV.

Ancrage: Par encastrement avec 4 vis DIN 933 M10 x 100 mm.
Vis en acier inoxydable.