

# C-1016-PC

Banco modelo Similar con patas de fundición dúctil y 6 listones de madera de conífera certificada FSC®.

Revision: 01 - 01/12/2017

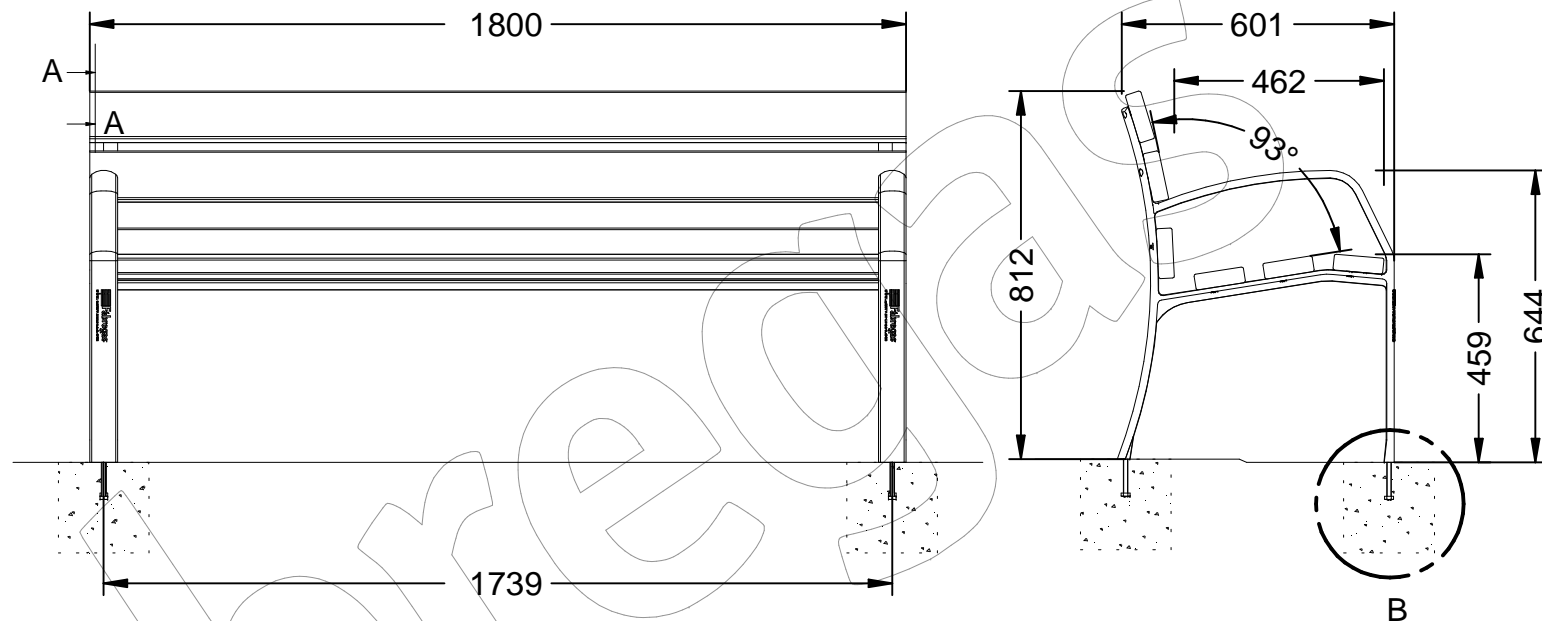

Tornillo HBS 8x40

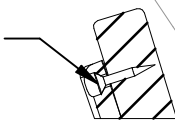

A

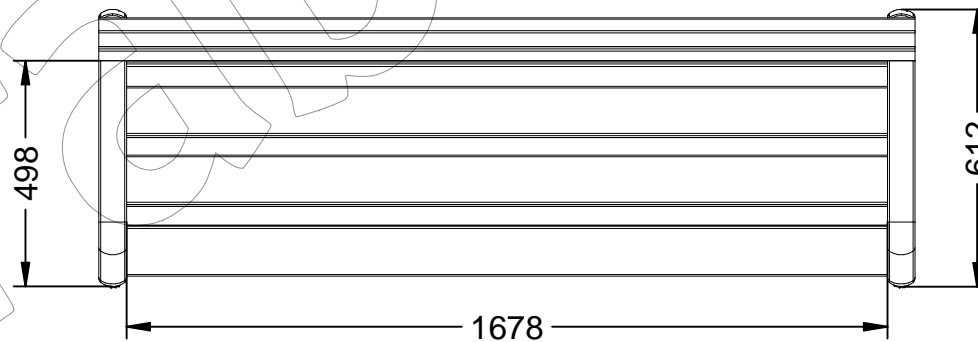

DIN 933 M10x100

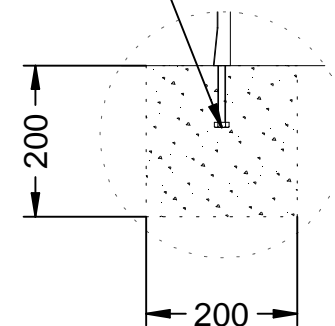

## C-1016-PC

Banco modelo Similar con patas de fundición dúctil y 6 listones de madera de conífera certificada FSC®.

Revision: 01 - 01/12/2017



**-ES-** 

Descripción: Banco modelo Similar con patas en fundición dúctil y 6 listones de madera de conífera certificada FSC®.

**Materiales:**

Pie: Fundición dúctil GGG-40.  
Listones: Madera de Conífera certificada FSC®.  
Tornillería: Acero zincado.

**Acabados:**

Pie: Pintado en oxirón al horno.  
Listones: Tratamiento auto-clave.

Anclaje: Mediante empotramiento.  
( 4 tornillos DIN 933 M10 x 100 mm).

**-EN-** 

Description: Similar model bench with ductile cast iron legs and 6 FSC® certified conifer wood slats.

**Materials:**

Foot: Ductile iron GGG-40.  
Slats: FSC® certified Conifer Wood.  
Screws: Zinc plated steel.

**Paint finish:**

Foot: Baked oxiron painted.  
Ribbons: Self-key treatment.

Anchoring: By embedding.  
(4 screws DIN 933 M10 x 100 mm).

**-PT-** 

Descrição: Banco de modelo semelhante com pernas em ferro fundido dúctil e 6 Ripas de madeira de coníferas certificadas pelo FSC®.

**Materiais:**

Pé: Ferro dúctil GGG-40.  
Slats: Madeira Conifer certificada pelo FSC®.  
Parafusos: Aço galvanizado.

**Acabamentos:**

Pé: Oxiron cozido pintado.  
Fitas: Tratamento com chave própria.

Ancoragem: Incorporando.  
(4 parafusos DIN 933 M10 x 100 mm).

**-CA-** 

Descripció: Banc model Similar amb potes en fosa dúctil i 6 listons de fusta de conífera certificada FSC®.

**Materials:**

Peu: Fosa dúctil GGG-40.  
Listons: Fusta de Conífera certificada FSC®.  
Cargols: Acer zincat.

**Acabats:**

Peu: Pintat en oxirón a forn.  
Listons: Tractament auto-clau.

Anclatge: Mitjançant encastament.  
(4 cargols DIN 933 M10 x 100 mm).

**-FR-** 

Description: Banc modèle similaire avec pieds en fonte ductile et 6 Lattes en bois de conifère certifiées FSC®.

**Matériaux:**

Pied: Fonte ductile GGG-40.  
Lamelles: Bois de conifère certifié FSC®.  
Vis: Acier zingué.

**Finitions:**

Pied: Oxiron cuit peint.  
Rubans: Traitement auto-clé.

Ancrage: Par intégration.  
(4 vis DIN 933 M10 x 100 mm).